

# KOMATSU

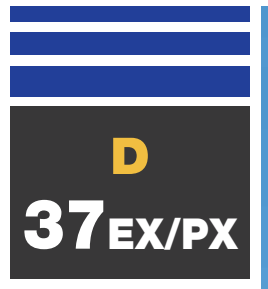

## Buldozer pe senile **D37EX/PX-22**

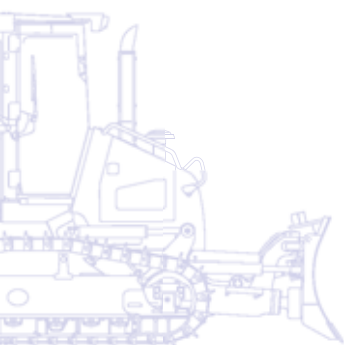

**PUTEREA MOTORULUI**  
67,7 kW / 90,8 CP @ 2.200 rpm

**GREUTATE OPERATIONALA**  
D37EX-22: 8.300 kg  
D37PX-22: 8.650 kg

# Privire de ansamblu

Buldozerele Komatsu D37EX/PX-22 ofera fiabilitate si versatilitate – asigurand o mare valoare investitiei dumneavoastra. Sistemul hidraulic al acestora, transmisia si sasiul, precum si celelalte componente importante sunt produse de Komatsu, si formeaza un tot unitar ce ofera niveluri extrem de ridicate de productivitate. Botul super scurt si radiatorul montat in spate pentru o curatare foarte rapida, fac aceste utilaje unice in ziua de astazi.

## Vizibilitate si siguranta fara egal

- Bot super-scurt unic
- Design cu cabina montata mai in fata
- Sisteme ROPS/FOPS integrate

## Productivitate ridicata si consum scazut de combustibil

- Motorul puternic ecot3 Komatsu
- Corespunde normelor EU Stage IIIA si EPA Tier III
- Transmisie hidrostatica foarte eficienta
- Lama dreapta de mare capacitate, reglabila in 3 planuri
- Ventilator hidraulic cu control electronic



# D37EX/PX-22

**PUTEREA MOTORULUI**  
67,7 kW / 90,8 CP @ 2.200 rpm

**GREUTATE OPERATIONALA**  
D37EX-22: 8.300 kg  
D37PX-22: 8.650 kg

## Confort deosebit pentru operator

- Vizibilitate excelenta la 360°
- Cabina spatioasa, presurizata, cu nivel redus de zgomot
- Usor de manevrat datorita joystickului cu sistem de control proportional al comenzilor (PCCS)
- Scaun pentru operator dotat cu suspensie pneumatica, pozitionat langa centrul de greutate al utilajului



## Intretinere simpla

- Radiatorul montat in partea din spate cu ventilator hidraulic oscilant
- Monitor cu functie de autodiagnosticare
- Acces facil la componente

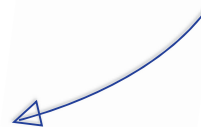

## Performante remarcabile si durabilitate

- Transmisie cu design modular
- Otel armat utilizat pentru intreaga structura
- Cadru principal realizat din componente sudate si turnate

**KOMTRAX**

Sistemul de monitorizare  
prin satelit al Komatsu

# Vizibilitate si siguranta fara egal

## Cea mai buna vizibilitate

Botul super scurt confera utilajului D37EX/PX-22 cea mai buna vizibilitate dintre toate buldozerele de pe piata. Aceasta caracteristica sporeste foarte mult eficienta in operare, precum si siguranta la locul de munca, operatorul avand intotdeauna vizibilitate completa atat a lamei cat si a scarificatorului, precum si a obiectelor din apropierea acestora. Noul design cu cabina in fata, certificata ROPS/FOPS si cu geamuri mari, ofera mai mult spatiu operatorului, acesta avand vizibilitate si confort sporite.

## Acces facil si lipsit de pericole

Pentru mai multa siguranta la intrarea sau iesirea din cabina – si pentru o protectie totala a operatorului, utilajul D37EX/PX-22 este echipat cu numeroase manere si cu trepte de acces la interiorul cabinei si la exteriorul acesteia. De asemenea, este mai usoara realimentarea cu combustibil sau curatirea geamurilor cat si accesul la majoritatea punctelor de service.





# Productivitate ridicata si consum scazut de combustibil

## Un motor puternic

Un motor cu consum optim de carburant si, in acelasi timp, puternic, face din buldozerul D37EX/PX-22 un utilaj remarcabil atat pentru atat pentru impingere cat si pentru scarificare. Motorul ecot3 de 67,7 kW / 90,8 CP are o noua camera de combustie cu ardere optimizata si cu o combustie temporizata. Presiunea de operare a sistemului nou common rail a fost sporita pentru o injectie mai buna si pentru un consum de carburant optim. Intercoolerul tip aer-aer reduce temperatura aerului comprimat furnizat de turbosuflanta la cilindri si, in plus, imbunatateste consumul de carburant.

## Conformitate cu normele Europene de poluare EU Stage IIIA

Noua tehnologie a motorului ecot3 Komatsu reduce emisiile de NOx si particule, consumul de combustibil si nivelul zgomotului. Motorul Komatsu SAA4D95LE-5 este certificat conform normelor Europene de poluare si emisii de particule EPA Tier IIIA.

## Transmisie hidrostatica foarte eficienta

Transmisia hidrostatica este un factor cheie in ceea ce priveste performantele buldozerului D37EX/PX-22. Asigura o forta de tractiune mare, atunci cand acest lucru este necesar, precum si un consum redus de combustibil, pentru lucrari de finete si de nivelare. Avand posibilitatea de a alege intre doua moduri de operare, operatorul poate selecta atat modul "comutare rapida" a treptelor de viteza cat si pe cel de "viteza variabila" pentru o gama cat mai completa de aplicatii intr-un mod cat mai economic si facil.

## Sistemul de control al transmisiei hidrostatice (HST)

Sistemul de control al transmisiei hidrostatice (HST), design unic al Komatsu, monitorizeaza puterea motorului si echipamentul de lucru/sarcina de deplasare. Controleaza pompa HST si cilindrul motorului pentru a furniza viteza si forta de tractiune optime. In plus, sistemul de control asigura puterea necesara ambelor senile atunci cand vireaza, permitand viraje complete chiar si la viteza redusa ceea ce face din D37EX/PX-22 un buldozer extrem de manevrabil.

## Schimbarea automata a vitezelor

Controlerul Komatsu HST schimba intotdeauna viteza de deplasare automat, in functie de incarcare sau de conditiile de sol, astfel incat se faciliteaza operatiunile eficiente – fara socuri la schimbarea vitezelor. Buldozerul poate functiona la viteza si la o forta de tractiune optime, determinand astfel o productivitate sporita si un consum optim de carburant.



Motor Komatsu SAA4D95LE-5



1. Indicator viteza motor
2. Buton pentru marsarier
3. Buton setare "comutare rapida"/ "viteza variabila"



## Ventilator de racire a motorului actionat hidrostatic

Turatia ventilatorului este controlata electronic: cu cat este mai mare temperatura lichidului de racire a motorului si a uleiului hidraulic, cu atat este mai mare turatia ventilatorului. Acest lucru reduce consumul de carburant si nivelul de zgomot din timpul operatiunii, fiind nevoie de mai putina putere decat in cazul unui ventilator cu curea. Pentru un plus de eficienta aerul rece este introdus prin fantele usilor din spate.



# Confort deosebit pentru operator

## Operatii line si zgomote reduse

Cabina buldozerului D37EX/PX-22 a fost mutata in fata, astfel incat operatorul sa fie pozitionat cat mai aproape de centrul de greutate al masinii. In acest fel are posibilitatea de a vedea scarificatorul si lama foarte bine. D37EX/PX-22 are cele mai mici niveluri de vibratie si o stabilitate excelenta fata de orice buldozer de pe piata. Amortizoarele cu ulei siliconic ale cabinei, izoleaza compartimentul operatorului de caroseria masinii si redus vibratiile, oferind un mediu de operare confortabil si linistit. Locatia noua si unica pentru radiator, amplasat in partea din spate a masinii, precum si turatia acestuia, reduc considerabil nivelul de zgomot.

## Cabina presurizata

Noul design cu ROPS/FOPS integrat al cabinei, geamurile mari ale cabinei asigura o vizibilitate excelenta in toate directiile. Cabina are izolatie, filtru de aer si o presiune mare a aerului la interior pentru a impiedica patrunderea prafului in cabina. In plus interiorul confortabil este completat de un material pentru absorbtia zgomotelor.

## Operare simpla

Sistem de control proportional al comenzilor (PCCS) ofera un control confortabil si eficient al masinii, iar joystick-ul de control al lamei utilizeaza Controlul Proportional al Presiunii (PPC) pentru operatiuni precise, pentru nivelari simple si excelente – si pentru o productivitate de neegalat.

## Scaun reglabil cu suspensie pe aer

Scaunul si consola sunt printre cele mai importante elemente din echipamentul unui operator. Scaunul ergonomic, cu spatar, este prevazut pentru operatiuni complicate si creaza un mediu de lucru confortabil si sigur.





# Performante remarcabile si durabilitate

## Tren de rulare cu centru de greutate jos

Trenul de rulare cu centru de greutate jos creat special de Komatsu este deosebit de rezistent si ofera excelente performante si stabilitate. Ansamblurile de legatura sunt concepute special pentru sarcini grele, au bucxse cu diametru mare si garnituri de ulei superioare pentru a maximaliza rezistenta si perioada de viata a trenului de rulare.

## Tren de rulare EX

Acesta a fost special conceput pentru lucrul pe teren accidentat. Senilele cu latime mica sau medie si ansamblul de legatura pentru sarcini grele asigura o suprafata mare de contact intre utilaj si sol pentru stabilitate maxima, performante notabile si durata mare de viata a trenului de rulare.

## Tren de rulare PX

Acest tip este ideal pentru lucrul pe suprafete netede. Senilele late pentru sarcini grele si ansamblul de legatura rezistent la abraziune asigura o suprafata mare de contact intre utilaj si sol pentru stabilitate maxima, performante notabile si durata mare de viata a trenului de rulare.

## Design modular

Una dintre principalele scopuri ale creatorilor lui D37EX/PX-22 a fost aceea de a concepe un buldozer care sa poata fi intretinut cu bani putini si sa aiba viata lunga. Acest deziderat a fost atins prin eliminarea complexitatii componentelor si prin utilizarea unui design modular rezistent.

## Rigiditate si durabilitate imbunatatite

Sasiul port-senile este de tip monococa, din profile tip cheson de grosime mare, iar sasiul principal al masinii este o constructie metalica rigida simpla, sudata si cu elemente turnate din otel. Sasiurile au putine elemente sudate si asigura rezistenta, rigiditate si durabilitate mare utilajului D37EX/PX-22.



Design modular



Cadrul foarte rigid cu carcasa simpla



*Structura de protecție dintr-o singură bucată  
Structura simplificată și foarte rigidă cu  
plăci groase reduce vibrațiile și prelungeste  
perioada de viață.*

# Intretinere simpla

## Acces facil la componente

Usile pentru acces la punctele de mentenanta sunt bine amplasate, permit accesul de pe sol in deplina siguranta. Cu radiatorul pozitionat in spatele utilajului, filtrele de ulei si de combustibil ale motorului pot fi usor accesate din fata compartimentului motorului. Punctele de gresare indepartate faciliteaza ungerea pivotilor sasiului tip C precum si a lagarelor cilindrilor de actionare a lamei.

## Protectia motorului

Un filtru de aer dublu, mare, asigura protectie maxima motorului. Combustibilul trece printr-un pre-filtru cu separator de apa si un filtru final special, maximizand durata de viata a motorului si minimalizand costurile de intretinere. Pozitia ventilatorului de racire a motorului in spatele masinii, reduce semnificativ intrarea impuritatilor in sistemul de alimentare. Acest sistem are in standard un buson si un prefiltru tip turbo, ca optiune, pentru medii cu multe impuritati, dar si pentru marirea intervalelor de curatare ale filtrelor de aer.

## Monitor pentru autodiagnosticare

Monitorul multifunctional afiseaza timpul de operare, rotatiile motorului, nivelul de combustibil si temperature lichidului de racire in timp real. De asemenea arata informatii legate de service si intretinere, ca de exemplu momentul in care trebuie inlocuite filtrele de ulei sau cand apar anomalii. In plus, le furnizeaza mecanicilor Komatsu informatii detaliate referitoare la orice interventie de service din exterior.

## Furtunuri hidraulice izolate

Komatsu a conceput sistemul hidraulic pentru echipamentul de lucru astfel incat costurile de intretinere sa fie minime. Toate furtunurile hidraulice sunt foarte bine izolate cu material special iar acolo unde este posibil sunt incorporate in structurile de otel.



*Acces unic prin fata*



*Protectie rolere senile, central si sectiune finala*



## Ventilator oscilant reversibil

Buldozerul D37EX/PX-22 include un ventilator oscilant și un sistem de ridicare a suportului prevăzut cu amortizoare cu gaz pentru un acces mai simplu la radiator, la sistemul de racire a uleiului și la racitorul de aer. Operatorul poate schimba viteza de mișcare a ventilatorului hidraulic în modul de operare "curățare", iar acesta se rotește în sens invers la turatie maxima, reducând costurile de întreținere și îmbunătățind consumul de combustibil.



# Sistemul de monitorizare prin satelit al Komatsu

## KOMTRAX

KOMTRAX™ este un sistem revoluționar de monitorizare a utilajelor, creat pentru a economisi timpul și banii dumneavoastră. Acum puteți monitoriza echipamentele dumneavoastră oricând și oriunde. Informațiile despre utilaje primite prin intermediul web site-ului KOMTRAX™ va ajuta să vă optimizați planificarea întreținerii utilajelor și performanțele acestora.

KOMTRAX™ vă poate ajuta cu:

### Monitorizarea completă a mașinii

Beneficiați de date de operare detaliate pentru a ști când utilajele dumneavoastră sunt folosite și cât de productive sunt acestea.

### Managementul complet al tuturor utilajelor

Cunoașteți locația tuturor mașinilor oricând și descurajați folosirea neautorizată sau furtul.

### Starea tehnică completă a mașinilor

Primiți avertizări, alerte și atenționări, prin intermediul unui site web sau prin e-mail, pentru a ajuta la planificarea activității de întreținere și pentru o durată mai lungă de funcționare a mașinii.

Pentru mai multe detalii despre KOMTRAX™, vă rugăm să vă adresați distribuitorului dumneavoastră Komatsu pentru a primi broșura KOMTRAX™.





*Timpul de lucru al echipamentului – Cu graficul “Raport zilnic de lucru”, primiti informatii exacte despre timpul de functionare a motorului: cand motorul a fost pornit si cand a fost oprit precum si timpul total de functionare a motorului.*



*Planificarea activitatilor de intretinere – Pentru a spori productivitatea si pentru a imbunatati planificarea activitatilor de intretinere, avertizarile va indica momentele cand de exemplu, filtrele sau uleiurile trebuiesc schimbate.*



*Localizarea flotei de utilaje – Baza de date localizeaza instantaneu toate utilajele dumneavoastra, inclusiv cele din alte tari.*



*Urmărirea masinii pe durata transportului – Atunci cand masina este transportata, KOMTRAX™ va trimite mesaje referitoare la transport pe site-ul web sau la adresa de e-mail pentru a va informa despre desfasurarea acestuia, si va confirma cand ajunge la destinatie.*



*Notificarea problemelor – Puteti primi notificari de alarma atat prin intermediul web site-ului KOMTRAX™ cat si pe e-mail.*



*Securitate totala – Caracteristica “blocare motor” permite programarea momentului la care sa porneasca motorul utilajului. De asemenea, cu ajutorul caracteristicii “arie geografica”, KOMTRAX™ trimite notificari ori de cate ori echipamentul dumneavoastra se deplaseaza in cadrul sau in afara zonei de lucru prestabilite de dumneavoastra.*

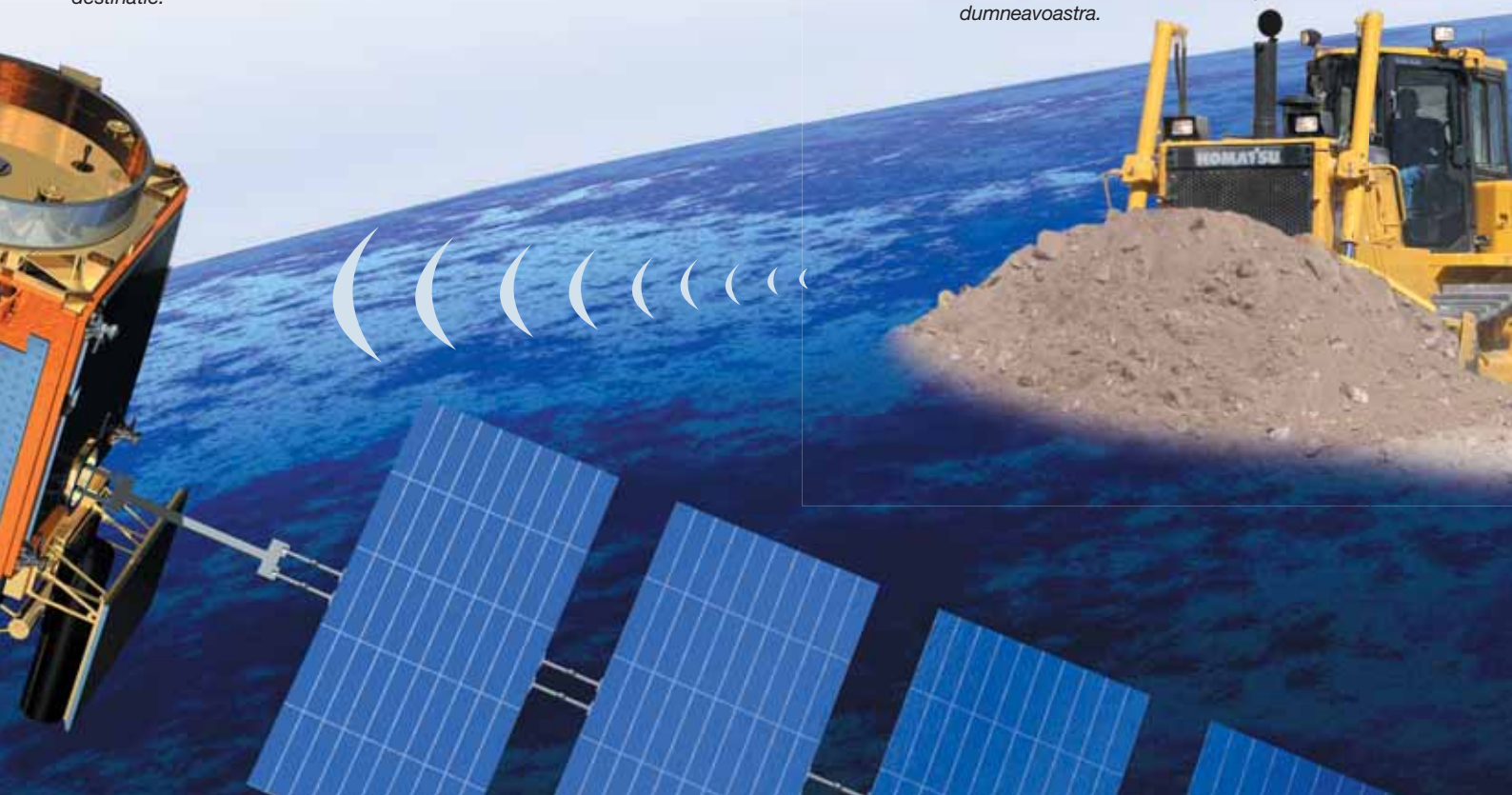

# Echipamentul de lucru

## Lamele Komatsu

Komatsu folosește o lama tip cuva care oferă cea mai mare rezistență pentru o lama cu greutate redusă. Acest lucru sporește manevrabilitatea per ansamblu a lamei și echilibrul utilajului. Pentru partea anterioară și laturile lamei s-a folosit oțel armat pentru mai multă rezistență. Forma lamei simplifică lucrul cu diverse tipuri de materiale, oferă o mai bună penetrare în material și reduce riscul de alunecare a lamei. De asemenea, lamele Komatsu determină un consum foarte bun de combustibil.

## Lama dreapta reglabilă în 3 planuri

Lama dreapta reglabilă în 3 planuri (PAT), oferă o gamă variată de moduri de lucru. Noul design cu articulație sferică centrală "centrebail", cu un diametru mare, oferă o soluție rezistentă și performantă pentru prinderea lamei la sașiu reducând costurile de întreținere.

## Scarificatoare Komatsu

Scarificatoarele Komatsu au fost create pentru a îmbina productivitatea maximă cu o perioadă de viață foarte lungă. Colții scaricatorului sunt înzestrați cu componente special concepute să asigure longevitatea și să ofere penetrare maximă în tipuri variate de material.

## Scaricatorul paralelogram cu colți multipli (EX) (optional)

Acest model are 3 colți standard, dar poate fi imediat transformat într-un scaricator cu doi colți sau într-unul gigant, în funcție de condițiile de lucru. Forma puternică de paralelogram conferă o mișcare directă a colților, adaptată în funcție de aplicație.

## Sistem de control Komatsu-Topcon

Miscările automate ale lamei sporesc în mod semnificativ productivitatea buldozerului și acuratețea operațiilor. De asemenea, permit operatorului să lucreze mai rapid și în mai mare siguranță. Sistemul de control Komatsu-Topcon este cel mai performant în automatizarea mișcărilor lamei. În funcție de sistemul de control folosit, mișcarea lamei poate fi doar indicată sau complet automatizată. Prin urmare chiar și operatorii fără experiență vor lucra mult mai repede și cu rezultate de mare calitate. Toate informațiile transmise de sistemele laser sau GPS sunt în permanentă afișate pe un monitor montat în cabina ce indică panta și înălțimea de lucru.

Sunt disponibile două tipuri de sisteme Komatsu de control pentru buldozer

Bidimensional (2D): permite crearea de suprafețe plane și posibil chiar și de pante. Sistemul se bazează pe unul sau doi receptori de semnal laser și/sau un senzor de pantă instalați în lama de buldozer.

Tridimensional (3D): permite modelarea terenului în orice formă dorită. Acest sistem folosește receptori GPS și poate fi completat cu un senzor laser pentru precizie milimetrică.





# Specificatii

## MOTOR

Model .....	Komatsu SAA4D95LE-5
	Diesel, injectie directa, racire cu apa, turbocharger, emisii reduse, post-racire
Puterea motorului	
la viteza motorului de.....	2.200 rpm
ISO 14396 .....	67,7 kW/90,8 CP
ISO 9249 (puterea neta).....	66,0 kW/88,5 CP
Nr. cilindrii .....	4
Diametru si deplasare piston.....	95 × 115 mm
Cilindree .....	3,26 l
Regulator .....	Toate vitezele, electronic
Tip ventilator.....	Hidraulic
Sistem gresare	
Metoda.....	Pompa de viteze, gresare prin presare
Filtru.....	Flux total

## TRANSMISIA HIDROSTATICA

Transmisia hidrostatica cu dubla directie permite schimbari infinite ale vitezei pana la 8,5 km/h. Motoarele de deplasare cu capacitate variabila permit operatorului sa selecteze viteza optima pentru fiecare aplicatie. Maneta pentru blocare deplasare si butonul neutru.

## VITEZA DE DEPLASARE MAX.

Modul "comutare rapida"	Inainte	Marsarier
1.	0 - 3,4 km/h	0 - 4,1 km/h
2.	0 - 5,6 km/h	0 - 6,5 km/h
3.	0 - 8,5 km/h	0 - 8,5 km/h

Modul "viteza variabila"	Inainte	Marsarier
	0 - 8,5 km/h	0 - 8,5 km/h

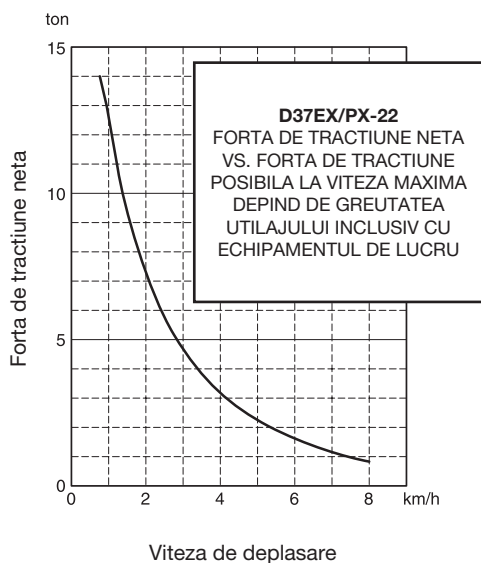

## ANGRENAJ FINAL

Tip.....	Planetar, dubla reductie
Roata zimtata .....	Cu bolți pentru inlocuire rapida

## SISTEM VIRARE

Tip.....	Sistem virare hidrostatic (HST)
Control virare.....	Maneta PCCS
Frana de serviciu .....	Frana dinamica hidraulica, controlata prin pedala
Raza minima de virare (rasucire tip pivot)	
D37EX-22.....	2,0 m
D37PX-22 .....	2,2 m
Conform masuratorii dupa liniile lasate de senile pe sol	

## TREN DE RULARE

Suspensie.....	Tip rigid
Cadru senile .....	Mono-coca, sectiune lata, structura durabila
Senile.....	Gresare, complet izolate
Tensiune senile.....	Unitate hidraulica si resort combinate
Numar saboti (pe fiecare parte).....	41
Inaltime grouser (grouser simplu).....	47 mm
Rolere senile (pe fiecare parte).....	6
Latime sabot (standard)	
D37EX-22.....	400 mm
D37PX-22 .....	600 mm
Contact cu solul	
D37EX-22.....	17.900 cm <sup>2</sup>
D37PX-22 .....	26.900 cm <sup>2</sup>
Presiune la sol	
D37EX-22.....	0,46 kg/cm <sup>2</sup>
D37PX-22 .....	0,32 kg/cm <sup>2</sup>
Include lama tip PAT, cupla, cabina din otel, operatorul, plinurile de combustibil, lichid de racire motor, si lubrifianti.	

## GREUTATE DE OPERARE (aprox.)

Include lama tip PAT, cupla, cabina din otel, operatorul, plinurile de combustibil, lichid de racire motor, si lubrifianti.	
D37EX-22.....	8.300 kg
D37PX-22 .....	8.650 kg

## CAPACITATI FLUIDE TEHNOLOGICE

Agent de racire .....	18 l
Rezervor combustibil.....	195 l
Ulei motor.....	11 l
Sistem hidraulic.....	60 l
Angrenaj final (pe fiecare parte).....	3,5 l

## MEDIUL INCONJURATOR

Emisii ale motorului .....	In deplina conformitate cu normele de emisii EU Stage IIIA si EPA Tier III
Nivel de zgomot	
LwA extern.....	107 dB(A) (2000/14/EC Stage II)
LpA ureche operator.....	77 dB(A) (ISO 6396 test dinamic)

## DIMENSIUNI

	D37EX-22	D37PX-22
A	1.280 mm	1.280 mm
B	2.710 mm	3.250 mm
B*	—	2.875 mm
C	370 mm	440 mm
C*	—	390 mm
D	2.635 mm	2.635 mm
E	880 mm	870 mm
F	400 mm	390 mm
G	2.240 mm	2.240 mm
H	4.190 mm	4.175 mm
I	1.785 mm	1.785 mm
J	2.945 mm	2.945 mm
K	2.750 mm	2.750 mm
L	47 mm	47 mm
M	1.510 mm	1.650 mm
N	400 mm	600 mm

O	1.910 mm	2.250 mm
P	2.490 mm	2.980 mm
P*	—	2.640 mm
Q	4.720 mm	4.820 mm
Q*	—	4.740 mm

\* Lama ingusta pentru buldozerul D37PX-22

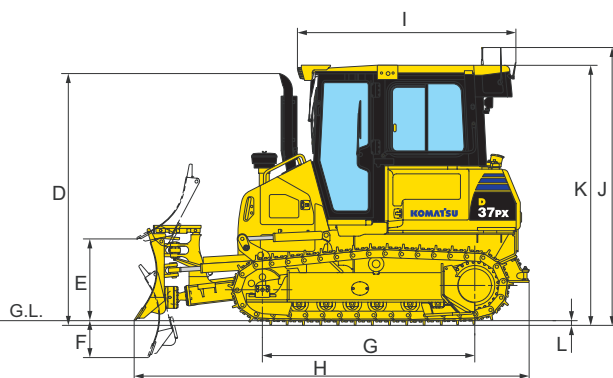
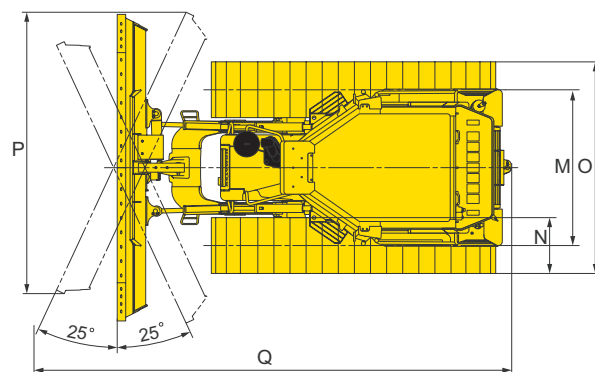
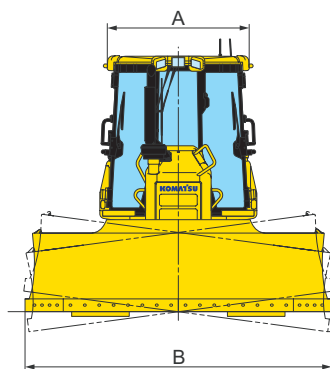

Garda la sol: 315 mm

## SISTEM HIDRAULIC

Tip.....	CLSS (sistem de sesizare sarcina cu centru apropiat)
Toate supapele de control sunt montate in exterior langa rezervorul hidraulic.	
Debit max pompa.....	99 l/min
Setari supapa de evacuare.....	280 kg/cm <sup>2</sup>
Pozitii supapa de control	
Ridicare lama .....	Ridicat, mentinere, coborat, balans
Inclinare lama.....	Dreapta, mentinere, stanga
Pozitii supape de control suplimentare pentru scarificator	
Ridicare scarificator .....	Ridicat, mentinere, coborat
Cilindrii hidraulici .....	Dubla-actiune, piston
Nr. cilindrii x diametru	
Ridicare lama .....	2 x 75 mm
Inclinare lama.....	1 x 90 mm
Unghi lama.....	2 x 80 mm
Ridicare scarificator .....	1 x 105 mm

## ECHIPAMENT SCARIFICATOR

Scarificator colti multipli	
Tip.....	Paralelogram cu control hidraulic
Nr. colti .....	3
Greutate (inclusiv unitate de control hidraulic) .....	695 kg
Lungime raza.....	620 mm
Capacitate max de ridicare deasupra solului.....	385 mm
Adancime max. de sapare.....	335 mm

## LAMA DE BULDOZER

	Lungime totala a buldozerului	Latime x inaltime lama	Ridicare maxima deasupra solului	Adancime maxima sub sol	Reglaj maxim al inclinarii	Unghi lama
Lama PAT 1,77 m <sup>3</sup> (EX)	4.190 mm	2.710 mm x 860 mm	880 mm	400 mm	370 mm	25°
Lama PAT 1,95 m <sup>3</sup> (PX)	4.175 mm	3.250 mm x 830 mm	870 mm	390 mm	440 mm	25°
Lama PAT ingusta 1,76 m <sup>3</sup> (PX)	4.175 mm	2.875 mm x 830 mm	870 mm	390 mm	390 mm	25°

Capacitatea lamei se bazeaza pe recomandarile SAE J1265.

# Buldozer pe senile

## D37EX/PX-22

### Echipeamente standard si optionale

#### IESE DE MOTOR SI ACCESORII

Motorul turbo diesel cu injectie directa Komatsu SAA4D95LE-5 este conform cu standardele EU Stage IIIA/EPA Tier III	●
Prefiltru de combustibil (10 microni) si filtru de combustibil (2 microni)	●
Lichid anticoroziv de racire a motorului	●
Alternator 60 A	●
Motor pomire 4,5 kW/24 V	●
Baterii 92 Ah/2 × 12 V	●

#### TRANSMISIE SI FRANELE

HST controlat electronic	●
Maneta pentru controlul virajelor tip Palm (PCCS)	●
Sistem de selectare cu schimbare rapida	●
Modul "viteza variabila"	●
Presetari viteze marsarier	●
Pedala decelerare	●
Pedala combinata avansare/frana	●

#### TREN DE RULARE

Saboti pentru sarcini grele cu grouser unic (EX: 400 mm; PX: 600 mm)	●
Ansamblu de legatura pentru sarcini grele, izolat si gresat	●
Protectie rolere senile, central si sectiune finala	●
Protectie rolere senile cu lungime completa	○
Saboti pentru sarcini grele cu grouser unic 460 mm (EX)	○

#### SISTEM DE ILUMINAT

Lumini de lucru, 3 lumini plafon fata, 1 lumina plafon spate	●
--	---

#### INTRETINERE

Ventilator hidrostatic cu oscilatie si cu posibilitate de functionare in revers	●
Purificare aer tip uscat, cu element dublu cu indicator de praf si evacuare	●
Separator apa	●
Panou electronic de comanda si monitor cu functie de auto-diagnosticare si afisare intretineri	●
KOMTRAX™ - Sistemul de monitorizare prin satelit al Komatsu	●
Set de instrumente	●

#### CABINA

Scaun cu suspensie pe aer: material textil, reciclare, spatar inalt	●
Centura scaun	●
Suport picioare la inaltime	●
Aer conditionat	●
Kit pentru instalare radio (12 V, antenna, difuzoare)	●
Sursa current 12 Volti (120 W)	●
Suporti vascosi pentru fixarea cabinei	●
Oglinda retrovizoare	●
Stergator parbriz	●
Stergator luneta	●
Stergatoare usi laterale	●
Suport pahar	●
Suport recipient alimentar	○

#### SISTEM HIDRAULIC

Sistem hidraulic pentru lame de buldozer	●
Maneta mono pentru controlul lamei	●
Sistem hidraulic pentru scarificator (doar EX)	○

#### ECHIPAMENT DE SIGURANTA

Cabina de otel, conform ISO 3471 si SAE J1040, APR88 ROPS precum si conform ISO 3449 FOPS	●
Claxon	●
lincuietoare, capace filtre si capote	●
Alarma de siguranta	●
Extinctor	○

#### ATASAMENTE

Carlig pentru remorcare frontal	●
Cupla (fara scarificator)	●
Cupla de tip oscilant	○

#### ECHIPAMENT DE BULDOZER

Lama PAT 1,77 m <sup>3</sup> (EX)	○
Lama PAT 1,95 m <sup>3</sup> (PX)	○
Lama PAT ingusta 1,76 m <sup>3</sup> (PX)	○
Scarificator paralelogram cu colti multipli (doar EX)	○
Sistem de control Komatsu-Topcon	○

Alte echipamente la cerere

- echipament standard
- echipament optional

Partenerul dumneavoastra Komatsu:

# KOMATSU

**Komatsu Europe  
International NV**

Mechelsesteenweg 586  
B-1800 VILVOORDE (BELGIUM)  
Tel. +32-2-255 24 11  
Fax +32-2-252 19 81  
[www.komatsu.eu](http://www.komatsu.eu)

E4SS019201 01/2009

Materials and specifications are subject to change without notice.

**KOMATSU** is a trademark of Komatsu Ltd. Japan.

Specificatiile anterioare pot cuprinde atasamente si echipamente optionale ce nu sunt disponibile in tara Dvs. Consultati-va cu Distribuitorul Komatsu din tara Dvs. in legatura cu echipamentele care va sunt necesare. Materialele si specificatiile fac obiectul schimbarilor fara avizare anterioara.