

KOMATSU

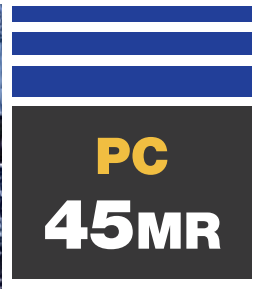

Mini-excavator **PC45MR-3**

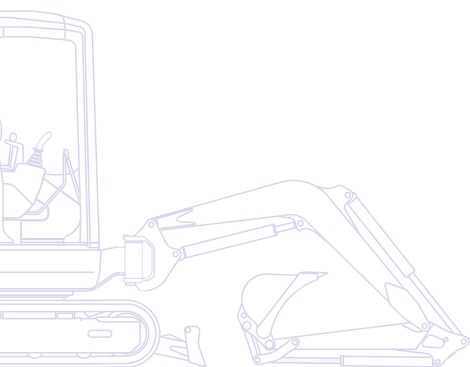

PUTERE NETA
28,5 kW / 38,2 CP @ 2.400 rpm

GREUTATE OPERATIONALA
4.595 - 4.780 kg

CAPACITATE CUPA
0,07 - 0,175 m³

Prezentare

Noul mini-excavator compact PC45MR-3 este produsul competentei si tehnologiei pe care Komatsu a dobandit-o in peste 80 de ani. A fost dezvoltat cu atentie desavarsita, pentru a satisface nevoile clientilor din toata lumea. Produsul finit este o masina usor de manevrat ce ofera performante de varf.

Versatilitate totala

- Configuratii personalizate
- Unu sau doua circuite hidraulice auxiliare pentru atasamente
- Ideal pentru o gama variata de aplicatii



Sistem hidraulic de ultima generatie

- CLSS (Sistem integrat de detectare a sarcinii de lucru)
- Control perfect chiar si in timpul manevrelor combinate
- Miscari precise si rapide

PC45MR-3

PUTERE NETA

28,5 kW / 38,2 CP @ 2.400 rpm

GREUTATE OPERATIONALA

4.595 - 4.780 kg

CAPACITATE CUPA

0,07 - 0,175 m³

Confort deosebit pentru operator

- Mediu de lucru spatios
- Usa glisanta
- Servo comenzi proportionale



Performanta extraordinara

- Putere si viteza de excavare optime
- Stabilitate si siguranta excelente in orice conditii
- Miscari precise si rapide



Intretinere usoara

- Acces usor la toate punctele de inspectie zilnica
- Cabina basculanta pentru activitatile de intretinere
- Interval de 500 de ore de functionare intre revizii

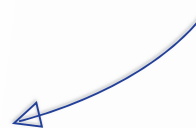

KOMTRAX

Sistemul de monitorizare
prin satelit al Komatsu

Performanta extraordinara



Lucreaza in spatii inguste

Noile PC45MR-3 asigura puterea si viteza de excavare optime in spatii reduse unde masinile traditionale nu pot lucra: curti, lucrari stradale, lucrari de demolare, sapari de santuri/canalizari etc. Robustetea si excelenta sa stabilitate asigura incredere si siguranta maxima pentru operator in orice imprejurare.

Schimbare automata a treptei de viteza

Aceasta functie adapteaza automat regimul motorului hidraulic de deplasare la conditiile de lucru: debit maxim pentru miscari mai rapide, debit minim pentru impingere. Aceste procese nu necesita nicio atentie din partea operatorului.

Rularea cu doua viteze este operata printr-un comutator aflat pe levierul de comanda al lamei.

Sasiu in forma de X

Noul sasiu in forma de X asigura rezistenta maxima la uzura si o distributie optima a solicitarilor. Forma sa transforma utilajul in unul mai rigid si mai fiabil. Mai mult, faciliteaza curatarile uzuale ale partii inferioare a sasiului.



Sistem hidraulic de ultima generatie

Komatsu CLSS

Circuitul hidraulic CLSS (Sistem integrat de detectare a sarcinii de lucru) garanteaza putere, viteza si control perfect in toate miscarile, inclusiv cele efectuate simultan. Combinatia dintre o pompa cu debit variabil si un circuit central-inchis cu senzori de sarcina permite operatorilor sa efectueze toate

miscarile cu eficienta maxima, independent de sarcina sau de turatia motorului. Caracteristicile unice ale CLSS sunt perfect complementare cu servo-comenzile hidraulice, care sunt de departe cele mai usor de folosit si permit efectuarea unor manevre extreme de precise cu un efort minim.



Confort deosebit pentru operator



Un mediu de lucru optim

În ciuda dimensiunilor sale mici, PC45MR-3 oferă un confort deosebit. Cabina spațioasă a fost realizată cu o deosebită grijă pentru detalii, creându-se astfel un mediu de lucru liniștit și confortabil. O atenție specială a fost acordată operatorului: sisteme de control ergonomice și proporționale (PPC), iar opțional, un sistem eficient de aer condiționat și ventilație care garantează confortul termic optim. Ușa rabatabilă laterală, cu ghidare superioară, asigură accesul ușor în și din utilaj, în siguranță și în orice condiții.





Configurare

Avand disponibile multe configuratii, exista posibilitatea de a alege exact masina necesara aplicatiei specifice: balansier lung sau scurt, cadru metalic sau cabina, senile din cauciuc, otel sau pentru drum asfaltat. Mai mult, circuitele hidraulice auxiliare permit folosirea unei game vaste de atasamente, precum picon, cupa graifer, burghiu etc.

Schimbul intre cele doua optiuni de lucru ale utilajului se realizeaza simplu prin actionarea unei supape ce este localizata in lateralul masinii chiar in spatele unui capac.



Intretinere usoara

Cabina basculanta

Toate punctele de verificat in timpul inspectiilor periodice sunt usor de accesat. Combustibilul si rezervoarele hidraulice de ulei sunt plasate sub capacul lateral, intr-un loc sigur si usor de accesat. Mai mult, simpla rabatare a cabinei asigura acces pentru lucrarile de intretinere complexe.

Reparatii mai usoare

Conectorii hidraulici de etansare si conectorii electrici DT cu sistem hidraulic ORFS sporesc fiabilitatea utilajului si fac repararea sa se efectueze mai repede si mai usor. Solutiile tehnice speciale permit ca intervalul intre cele mai uzuale operatiuni de intretinere, precum ungerea bolturilor si schimbul de ulei al motorului, sa fie de pana la 500 de ore.



Capace de vizitare in partea din spate pentru verificari rapide ale motorului, inspectii si curatari ale radiatoarelor foarte simple si acces usor la baterie.



Capac de vizitare in partea din fata pentru alimentarea rezervorului de combustibil

KOMTRAX

KOMTRAX™ este un sistem revoluționar de monitorizare a utilajelor, creat pentru a economisi timpul și banii dumneavoastră. Acum puteți monitoriza echipamentele dumneavoastră oricând oriunde. Informațiile despre utilaje primite prin intermediul web site-ului KOMTRAX™ vă ajută să vă optimizați planificarea întreținerii utilajelor și performanțele acestora.

Prin intermediul KOMTRAX™:

- Puteți verifica unde și când lucrează echipamentele dumneavoastră
- Puteți fi informat despre folosirea sau mișcarea neautorizată a echipamentului dumneavoastră
- Puteți stabili și primi notificări prin e-mail pentru alarma de securitate

Pentru mai multe detalii despre KOMTRAX™, vă rugăm să vă adresați distribuitorului dumneavoastră Komatsu pentru a primi broșura KOMTRAX™.



Timpul de lucru al echipamentului – Cu graficul "Raport zilnic de lucru", primiți informații exacte despre timpul de funcționare a motorului: când motorul a fost pornit și când a fost oprit precum și timpul total de funcționare a motorului.



Localizarea flotei de utilaje – baza de date localizează instantaneu toate utilajele dumneavoastră, inclusiv cele din alte țări.



Notificarea problemelor – Puteți primi notificări de alarmă atât prin intermediul web site-ului KOMTRAX™ cât și pe e-mail.

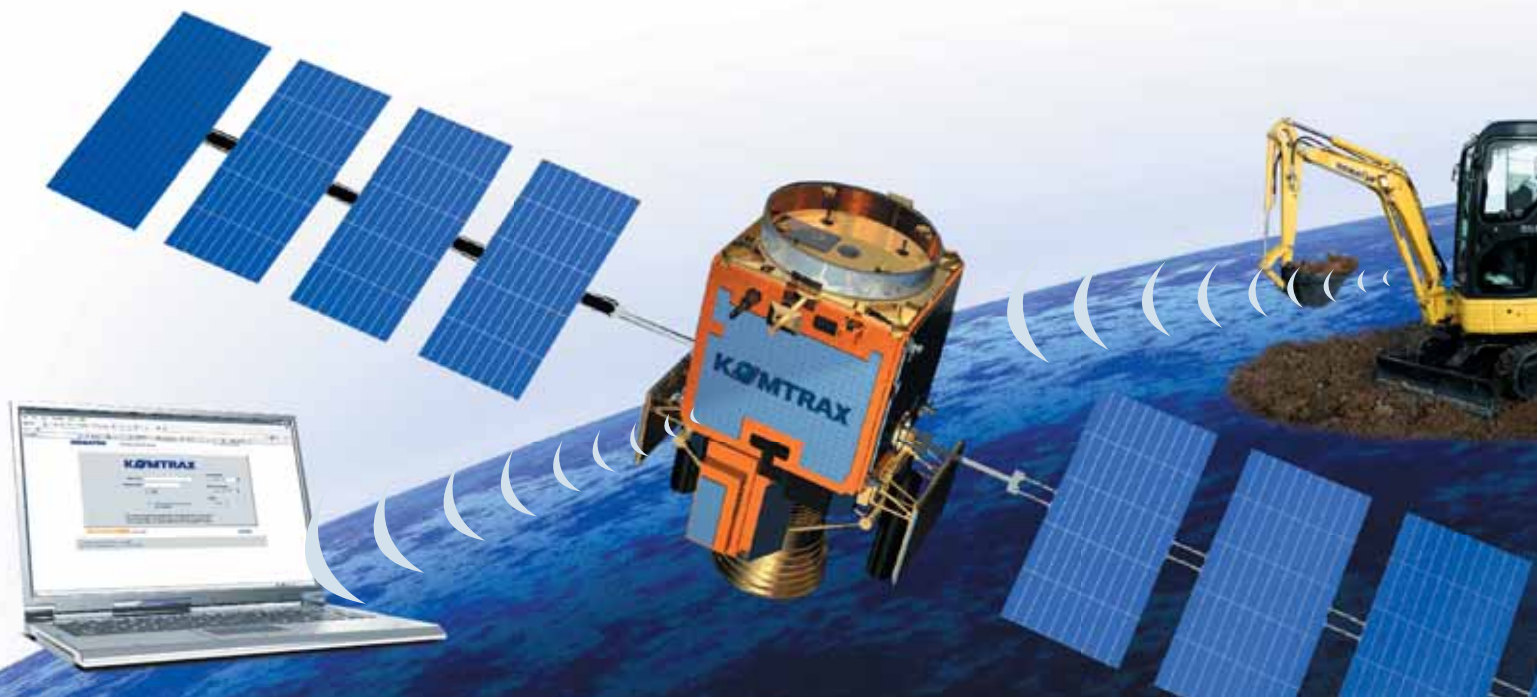

Date tehnice

MOTOR

Noua generatie de motorizari a fost dezvoltata pentru a indeplinii cele mai stricte standarde de emisii.

Model	Komatsu 4D88E-6
Tip.....	diesel in 4 timpi
Cilindree	2.189 cm ³
Diametrul cilindru x cursa	88 x 90 mm
Nr. cilindri	4
Puterea neta	28,5 kW / 38,2 CP
la viteza motorului de.....	2.400 rpm
Cuplul motorului	137 Nm/1.440 rpm
Sistem de racire	apa
Tipul filtrului de aer	uscat
Sistemul de pornire	electromotor cu sistem de preincalzire pentru temperaturi scazute

GREUTATE OPERATIONALA

Greutate operationala pentru cupa standard, cu plinurile facute, +80 kg operator (ISO 6016).

Greutate operationala cu cabina si senile de cauciuc	4.715 kg
Greutate operationala cu cabina si senile de otel.....	4.780 kg
Cadru.....	-150 kg (optional)

SISTEM HIDRAULIC

Tip.....	Komatsu CLSS
Pompa principala	2 x pompa cu debit variabil
Debitul maxim al pompei.....	53,5 x 2 + 33,8 l/min
Presiunea operationala maxima	26,5 MPa (265 bar)

Motoarele hidraulice:

Deplasare.....	2 x pompa cu debit variabil
Rotatie	1 x pompa cu debit fix

Diametrul cilindru x cursa:

Bratul	90 x 696 mm
Balansierul	80 x 649 mm
Cupa	70 x 580 mm
Rotatie	90 x 630 mm
Lama	110 x 140 mm

Fora de sapare la nivelul cupei (ISO 6015)..... 3.393 daN (3.460 kg)

Fora de rupere la nivelul balansierului (ISO 6015):

Balansier 1.375 mm	2.157 daN (2.200 kg)
Balansier 1.770 mm	1.961 daN (2.000 kg)

Echipamentul de excavare este controlat in intregime de sistemul de comanda servo tip PPC (cu actiune proportionala). Toate miscarile se stopeaza prin ridicarea manetelor de siguranta aflate in carcasa rabatabila.

SISTEM DE ROTATIE

Rotatia este efectuata de un motor hidraulic orbital, prin intermediul unui singur rulment intern cu bile. Dantura este durificata prin inductie. Lubrifiere centralizata a unitatii.

Viteza de rotatie..... 9,0 rpm

LAMA

Model	electro-sudata, structura singulara
Latimea x inaltime	1.960 x 355 mm
Ridicare maxima peste nivelul solului	430 mm
Coborare maxima sub nivelul solului	330 mm

SASIU

Cadrul in forma de X cu centrul de greutate la nivel jos si cadrul sasiului cu sectiune paralelipedica.

Role de sprijin (pe fiecare parte).....	4
Latimea senilelor	400 mm
Presiune pe teren (standard)	0,25 kg/cm ²

SISTEM ELECTRIC

Voltaj.....	12 V
Bateria	72 Ah
Alternatorul	40 A
Demarorul.....	2,3 kW

CAPACITATI FLUIDE TEHNOLOGICE

Rezervorul de combustibil.....	65 l
Radiatorul si sistemul de racire	8,5 l
Capacitate rezervor ulei de motor	7,5 l
Sistem hidraulic.....	55 l

TRANSMISIE

Tip..... transmisie hidrostatica cu doua viteze, controlata si directionata de doua manete sau doua pedale

Motoarele hidraulice.....	2 cu pistoane axiale
Sistemul de reductie.....	reductoare planetare
Fora maxima de impingere	4.197 daN (4.280 kgf)
Viteza de deplasare	2,8 - 4,6 km/h

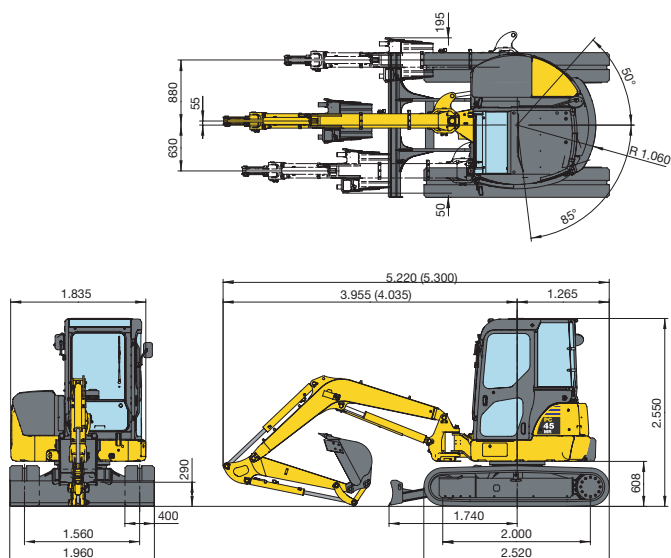

DIMENSIUNILE CUPEI

Latime mm	Capacitate m ³ (ISO 7451)	Greutate kg	Nr. dinti
300	0,07	75	2
400	0,1	90	3
500	0,125	100	4
600	0,15	115	5
700	0,175	125	5

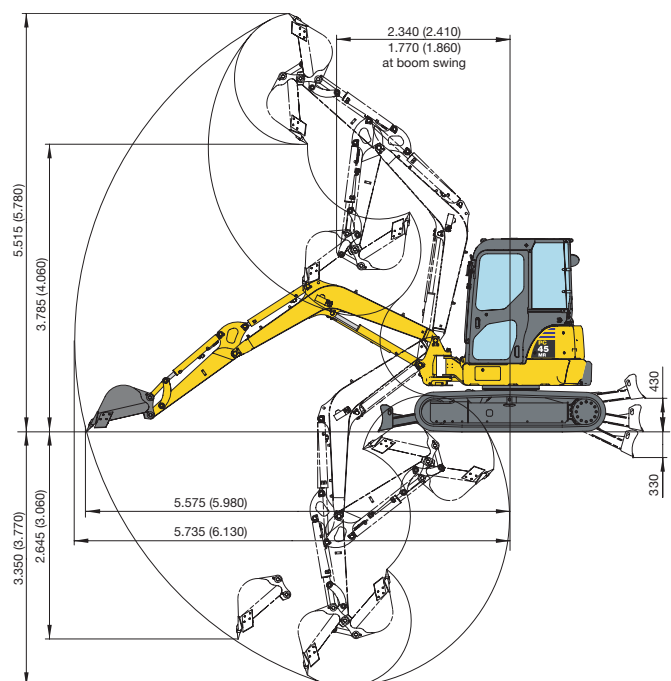

Cabina, senile din cauciuc, lama jos

A – Distanța de la axul de rotație al masinii B – Înălțime la boltul cupei

LUNGIMEA BALANSIERULUI 1.375 mm

A	2 m		3 m		4 m		Raza max. de acțiune	
	Front	360°	Front	360°	Front	360°	Front	360°
4 m	-	-	-	-	-	-	(*)1.005	775
3 m	-	-	(*)990	(*)990	(*)990	670	(*)1.020	555
2 m	-	-	(*)1.530	1.050	(*)1.165	655	(*)1.060	475
1 m	-	-	(*)2.125	975	(*)1.380	625	(*)1.120	450
0 m	-	-	(*)2.345	940	(*)1.505	605	(*)1.195	475
-1 m	(*)3.010	1.875	(*)2.195	945	(*)1.400	605	(*)1.280	570
-2 m	(*)2.635	1.935	(*)1.505	975	-	-	(*)1.340	900

Unit: kg

LUNGIMEA BALANSIERULUI 1.770 mm

A	2 m		3 m		4 m		Raza max. de acțiune	
	Front	360°	Front	360°	Front	360°	Front	360°
4 m	-	-	-	-	(*)805	675	(*)855	615
3 m	-	-	-	-	(*)810	680	(*)880	465
2 m	-	-	(*)1.220	1.070	(*)1.000	655	(*)925	405
1 m	-	-	(*)1.895	985	(*)1.260	625	(*)980	385
0 m	(*)1.250	(*)1.250	(*)2.275	930	(*)1.450	595	(*)1.045	405
-1 m	(*)2.410	(*)2.410	(*)2.275	920	(*)1.465	585	(*)1.125	470
-2 m	(*)3.355	1.870	(*)1.865	935	-	-	(*)1.215	655

Unit: kg

NOTA:

Evaluările au la baza standardul ISO 10567. Sarcinile nominale nu depășesc 87% din capacitatea hidraulică de ridicare sau 75% din sarcina de rasturnare.

- Valorile marcate cu asterix (*) sunt limitate de capacitatea hidraulică.
- Calculele sunt efectuate pentru utilajul aflat pe o suprafață dreaptă, solidă.
- Punctul de ridicare este un carlig ipotetic aflat în spatele cupei.

Mini-excavator

PC45MR-3

Echipament standard

- ROPS (ISO 3471) / FOPS (ISO 10262) cabina rabatabila cu instalatie de incalzire
- Usa glisanta
- Senile din cauciuc de 400 mm latime
- Balansier de excavare 1.375 mm
- Doua viteze cu "Automatic Shift Down"
- Circuit hidraulic auxiliar cu 1 / 2 cai pana la balansier
- Lama
- Scaun operator ajustabil
- Protectie cilindru ridicare
- Far de lucru pe brat
- 2 oglinzi retrovizoare
- Alarma acustica de miscare
- KOMTRAX™ - Sistemul de monitorizare prin satelit al Komatsu

Echipament optional

- ROPS (ISO 3471) / FOPS (ISO 10262) cadru metalic
- Senile din otel de 400 mm latime
- Senile interschimbabile de 400 mm latime
- Balansier de excavare 1.770 mm
- Aer conditionat
- Gama de cupe de excavare: latime 300 - 700 mm
- Cupa de taluzare cu latimea de 1.400 mm
- Supape pe cilindrul cupei
- Supape de siguranta la brat, balansier si lama
- Dispozitiv de avertizare la suprasarcina
- Girofar
- Lumini de lucru pentru cabina/cadru metalic
- Lumina de lucru aditionala in spatele utilajului
- Presetare radio
- Control proportional pentru atasamente pe joystick
- Sistem mecanic de cuplare rapida Komatsu
- Cupa cu dinti Kmax

Partenerul dumneavoastra Komatsu:

KOMATSU

**Komatsu Europe
International NV**

Mechelsesteenweg 586
B-1800 VILVOORDE (BELGIUM)
Tel. +32-2-255 24 11
Fax +32-2-252 19 81
www.komatsu.eu

W4SS006000 06/2008

Materials and specifications are subject to change without notice.
KOMATSU is a trademark of Komatsu Ltd. Japan.